

1	2	3	4	5	6
标记	区域	变更说明		签名	日期

D  
C  
B  
A

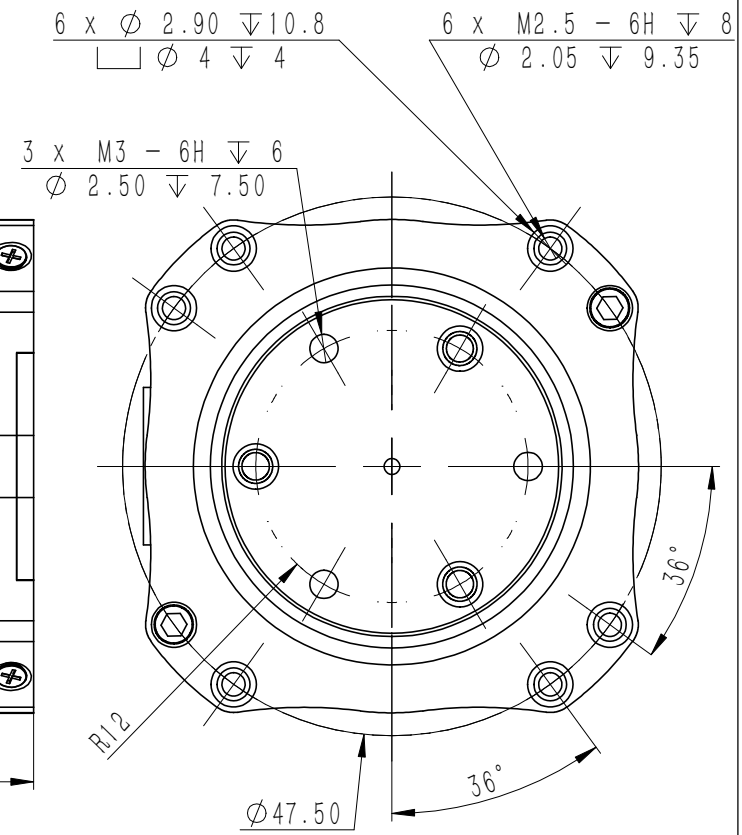
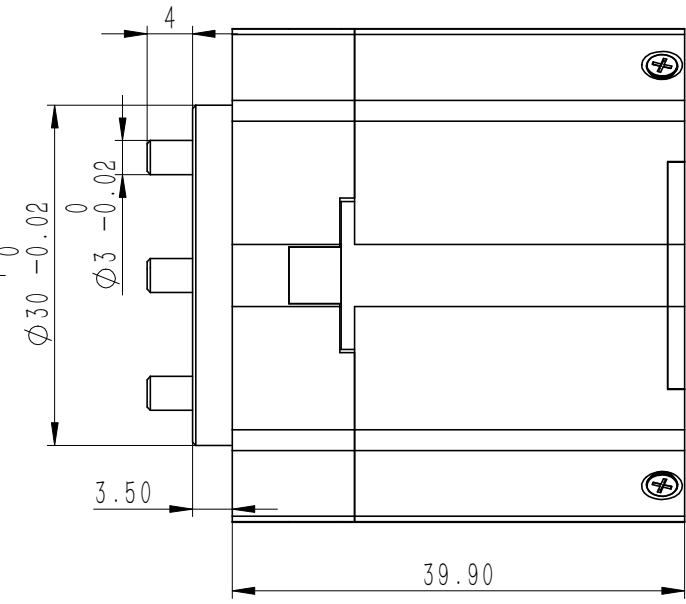
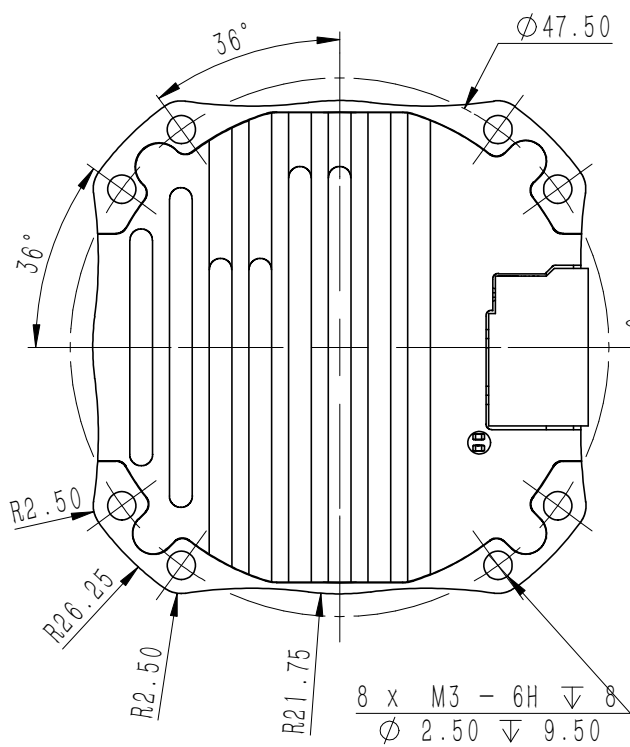

未注线性尺寸公差						
0.5-3	>3-6	>6-30	>30-120	>120-400	>400-1000	>1000-2000
$\pm 0.2$	$\pm 0.3$	$\pm 0.5$	$\pm 0.8$	$\pm 1.2$	$\pm 2$	$\pm 3$
未注角度			$\pm 1^\circ$			
设计		2024/7/26	标准化			
校核			工艺			
主管设计			审核			
			批准			

物料编码:			
数量	比例	质量/Kg	版本
	3:2		
第1页/共1页		幅面: A4	

广州灵动方程科技有限公司

4438